



www.vcx.com.pl

KARTA KATALOGOWA

WESA LC 49 - RAMKA POTRÓJNA



Ramka potrójna - przeznaczona do montażu trzech gniazd w układzie pionowym i poziomym.

OZNACZENIE I PAKOWANIE

numer katalogowy	seria	nazwa produktu	opakowanie jednostkowe	kod EAN	opakowanie zbiorcze	kod EAN
LC 49	LC	RAMKA POTRÓJNA	1 szt.	05906874479353	10 szt.	05906874479544

Informacje dotyczące bezpieczeństwa:

- Instalacja, konserwacja i ewentualna wymiana tego urządzenia musi być wykonywana wyłącznie przez wykwalifikowaną i uprawnioną osobę.
- Należy zastosować się do wszystkich odnośnych lokalnych, regionalnych i krajowych regulacji podczas instalacji, używania, konserwacji oraz wymiany urządzenia.
- Otwarcie lub jakakolwiek inna ingerencja w urządzenie powoduje utratę gwarancji.
- Obciążenia przekraczające wartości podane od Producenta mogą spowodować uszkodzenie samego urządzenia, jak i podłączonych układów elektrycznych.
- Eksploatacja i montaż urządzenia jest dozwolona wyłącznie z uwzględnieniem warunków zawartych w instrukcji i innych dokumentach dotyczących produktu.
- Przed przystąpieniem do pracy należy odłączyć zasilanie urządzenia.

WYMIARY

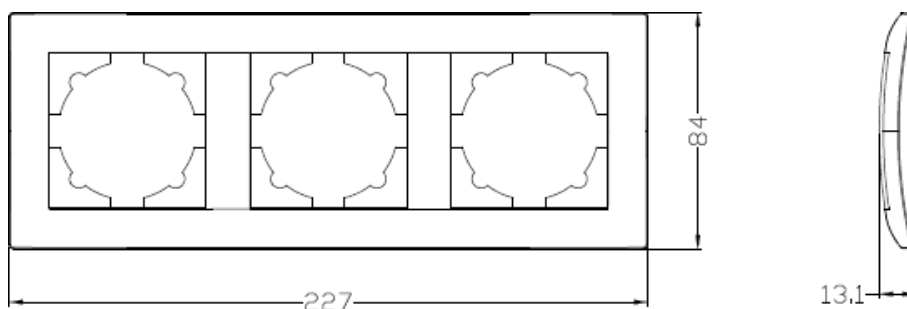



www.vcx.com.pl

DATA SHEET

WESA LC 49-TRIPLE FRAME



Triple frame – designed to mount three sockets and switches in a vertical and horizontal arrangement.

Labeling and packaging

Catalog number	series	product name	unit packaging	EAN code	bulk package	EAN code
LC 49	LC	Triple frame	1 pcs.	05906874479353	10 pcs.	05906874479544

Safety information:

- Installation, maintenance and possible replacement of this appliance must only be carried out by a qualified and authorised person.
- All relevant local, regional and national regulations must be complied with when installing, using, maintaining and replacing the unit.
- Opening or otherwise tampering with the unit will void the warranty.
- Loads exceeding the values specified from the manufacturer may damage the device itself as well as the connected electrical systems.
- Operation and assembly of the device is only permitted in accordance with the conditions contained in the manual and other product documents.
- Disconnect the power supply to the appliance before starting work.

Dimensions

