

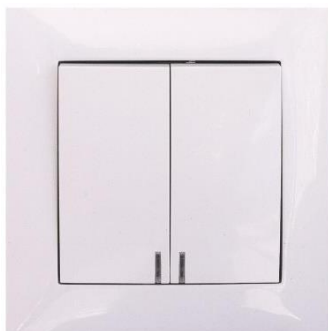

www.vcx.com.pl

## KARTA KATALOGOWA

### WESA LC 04 - ŁĄCZNIK INSTALACYJNY PODWÓJNY Z PODŚWIETLENIEM



**łącznik instalacyjny podwójny z podświetleniem** – łącznik elektryczny przeznaczony do załączania i wyłączania prądów roboczych w instalacjach niskiego napięcia, np. instalacji oświetleniowej.

**łącznik instalacyjny podwójny z podświetleniem** – wyposażony jest w pojedynczy przycisk, dokonuje łączenia w obrębie pojedynczego obwodu, działa na zasadzie przetłącznika (sprężyna nie odbija z powrotem po puszczeniu przycisku). Podświetlenie ułatwia lokalizację łącznika w warunkach ograniczonej widoczności.

- Pasuje do standardowej puszkki 60mm
- Zaciski gwintowane
- Możliwość zamontowania w systemie ramkowym

### Oznaczenie i pakowanie

numer katalogowy	seria	nazwa produktu	napięcie prądu pracy V	natężenie prądu pracy A	stopień ochrony
LC 04	LC	ŁĄCZNIK PODWÓJNY Z PODŚWIETLENIEM	230V	10A	IP 20

numer katalogowy	seria	nazwa produktu	opakowanie jednostkowe	kod EAN	opakowanie zbiorcze	kod EAN
LC 04	LC	ŁĄCZNIK PODWÓJNY Z PODŚWIETLENIEM	1 szt.	05906874479216	10 szt.	05906874479407



www.vcx.com.pl

## Wymiary

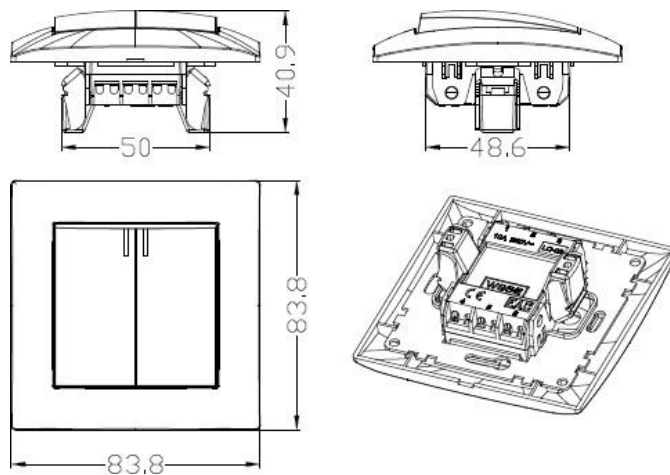

## Schemat podłączenia

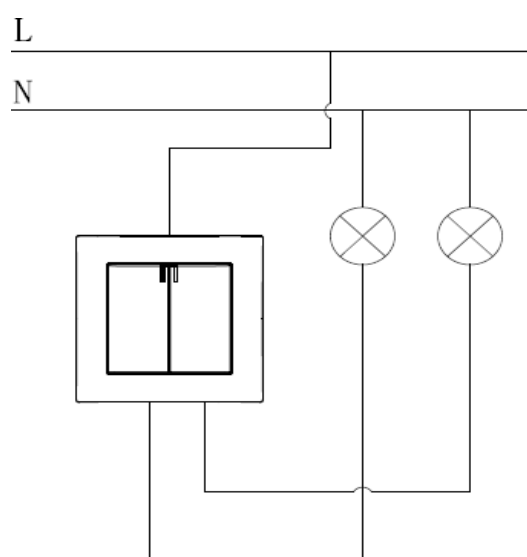



www.vcx.com.pl

## DATA SHEET

### WESA LC 04 - DOUBLE INSTALLATION SWITCH WITH ILLUMINATION

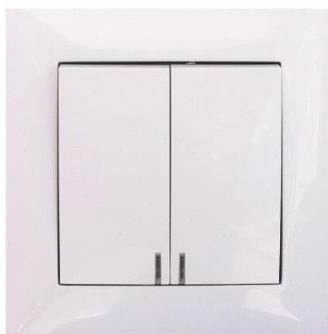

**Double installation switch with illumination** - an electrical switch designed for switching on and off operating currents in low-voltage installations, such as lighting installations.

**Double installation switch with illumination** - is equipped with a single button, performs switching within a single circuit, operates on the principle of a switch (the spring does not bounce back after releasing the button). Backlighting makes it easier to locate the switch in conditions of limited visibility.

- Fits a standard 60mm box
- Threaded terminals
- Can be mounted in a frame system

### Labeling and packaging

catalog number	Series	product name	operating current voltage V	Operating current A	degree protection
LC 04	LC	ŁĄCZNIK PODWÓJNY Z PODŚWIETLENIEM	230V	10A	IP 20

catalog number	series	product name	packaging	EAN code	bulk package	code EAN
LC 04	LC	ŁĄCZNIK PODWÓJNY Z PODŚWIETLENIEM	1 pcs.	05906874479216	10 pcs.	05906874479407



www.vcx.com.pl

## Dimensions

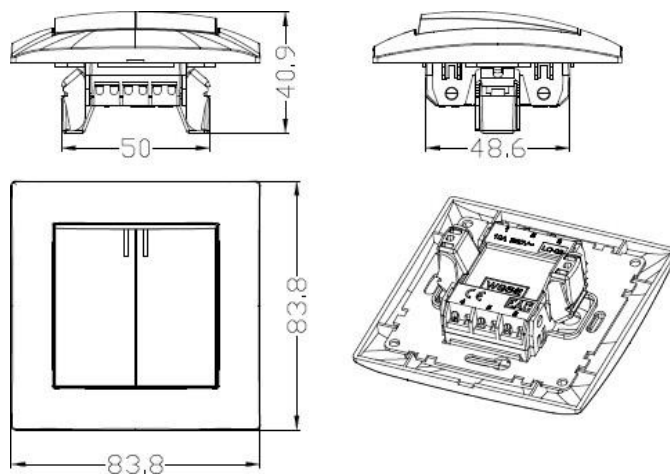

## Connection diagram

