



WWW.VCX.COM.PL

KARTA KATALOGOWA **WESA01-A ŁĄCZNIK KRZYŻOWY**



Wyłącznik krzyżowy – rodzaj łącznik instalacyjnego, stosowany do załączania i wyłączenia obwodów w instalacjach niskiego napięcia z trzech lub więcej miejsc, przy współpracy z dwoma łącznikami schodowym

- Pasuje do standardowej puszkii 60mm
- Zaciski gwintowane
- Możliwość zamontowania w systemie ramkowym

Oznaczenie i pakowanie

numer katalogowy	seria	nazwa produktu	napięcie prądu pracy V	natężenie prądu pracy A	stopień ochrony
LC 01 A	LC	ŁĄCZNIK KRZYŻOWY	230V	10A	IP 20

numer katalogowy	nazwa produktu	opakowanie jednostkowe	kod EAN	opakowanie zbiorcze	kod EAN
LC 01A	ŁĄCZNIK KRZYŻOWY	1 szt.	5901122680406	10 szt.	5901122680420

Informacje dotyczące bezpieczeństwa:

- Instalacja, konserwacja i ewentualna wymiana tego urządzenia musi być wykonywana wyłącznie przez wykwalifikowaną i uprawnioną osobę.
- Należy zastosować się do wszystkich odnośnych lokalnych, regionalnych i krajowych regulacji podczas instalacji, używania, konserwacji oraz wymiany urządzenia.
- Otwarcie lub jakakolwiek inna ingerencja w urządzenie powoduje utratę gwarancji.
- Obciążenia przekraczające wartości podane od Producenta mogą spowodować uszkodzenie samego urządzenia, jak i podłączonych układów elektrycznych.
- Eksploatacja i montaż urządzenia jest dozwolona wyłącznie z uwzględnieniem warunków zawartych w instrukcji i innych dokumentach dotyczących produktu.
- Przed przystąpieniem do pracy należy odłączyć zasilanie urządzenia.

VCX sp. z o.o.

Plac Wolnica 13 lok.10 31-060 Kraków woj. Małopolskie

+48 515 999 919



WWW.VCX.COM.PL

Wymiary

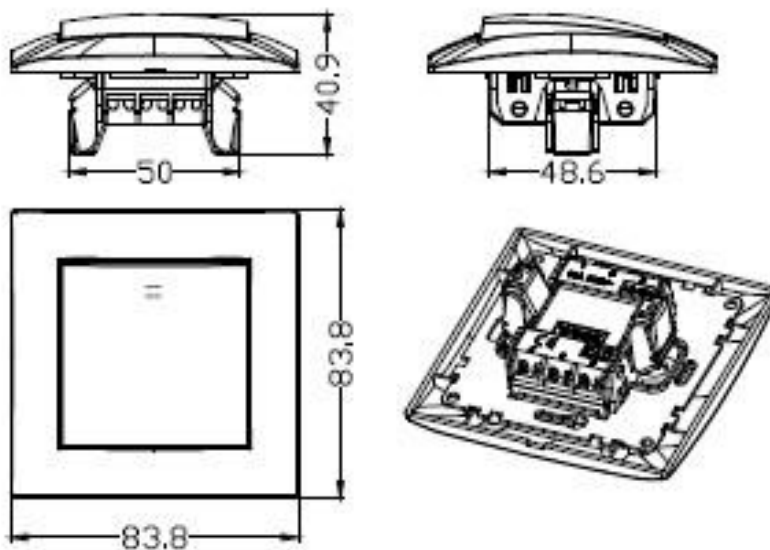

Schemat podłączenia

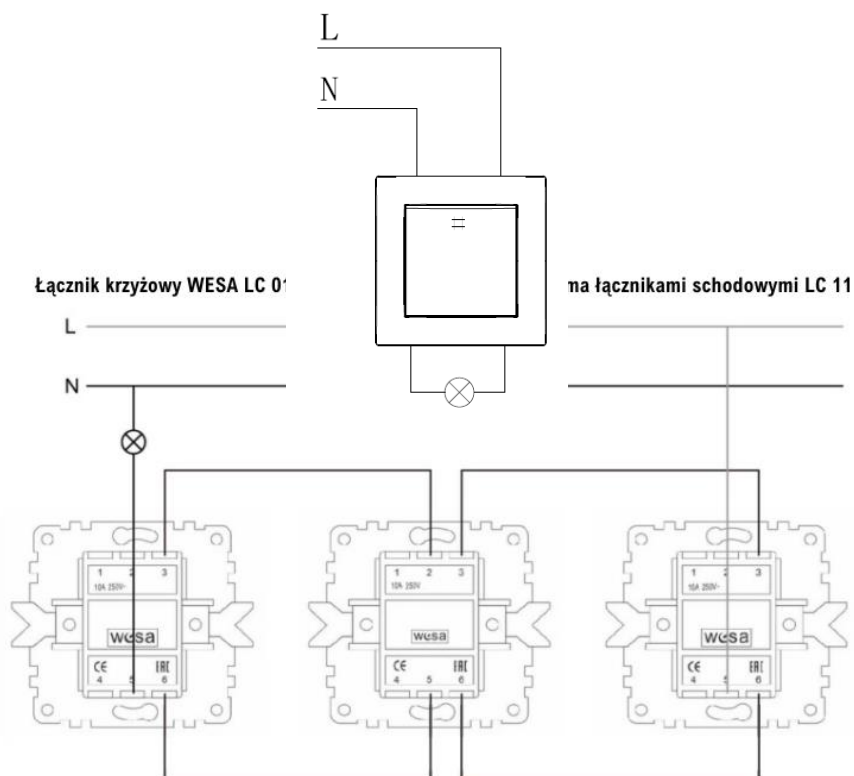

VCX sp. z o.o.

Plac Wolnica 13 lok.10 31-060 Kraków woj. Małopolskie

+48 515 999 919



DATA SHEET

WESA01-A CROSS SWITCH



Cross switch - a type of installation switch, used to switch on and off circuits in low-voltage installations from three or more locations, when working with two stair switches.

- Fits into a standard 60mm box
- Threaded terminals
- Can be mounted in a frame system

Labeling and packaging

catalog number	Series	product name	operating current voltage V	Operating current A	Degree of protection
LC 01 A	LC	Cross switch	230V	10A	IP 20

Catalog number	product name	packaging	EAN code	bulk packaging	EAN code
LC 01A	Cross switch	1 pcs.	5901122680406	10 pcs.	5901122680420

Safety information:

- Installation, maintenance and possible replacement of this appliance must only be carried out by a qualified and authorised person.
- All relevant local, regional and national regulations must be complied with when installing, using, maintaining and replacing the unit.
- Opening or otherwise tampering with the unit will void the warranty.
- Loads exceeding the values specified from the manufacturer may damage the device itself as well as the connected electrical systems.
- Operation and assembly of the device is only permitted in accordance with the conditions contained in the manual and other product documents.
- Disconnect the power supply to the appliance before starting work.

VCX sp. z o.o.

Plac Wolnica 13 lok.10 31-060 Kraków woj. Małopolskie

+48 515 999 919



WWW.VCX.COM.PL

Dimensions

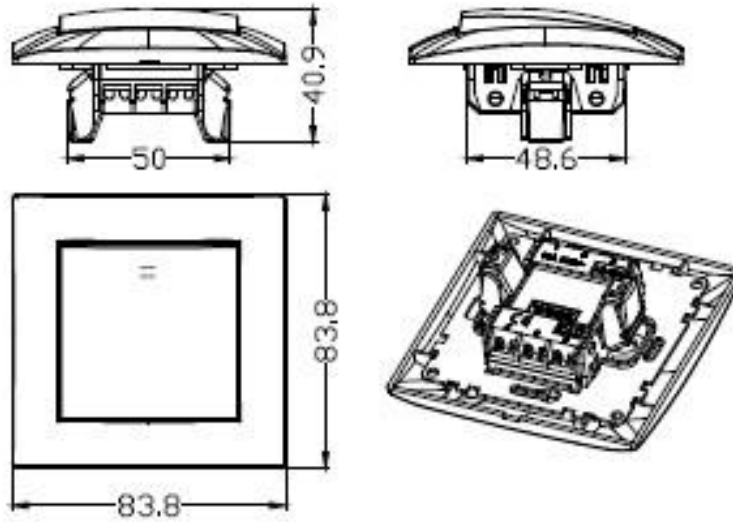

Connection diagram

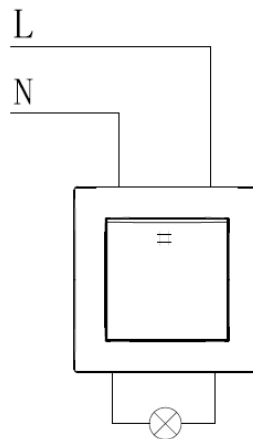

WESA 01-A cross switch - connection diagram with stair switch

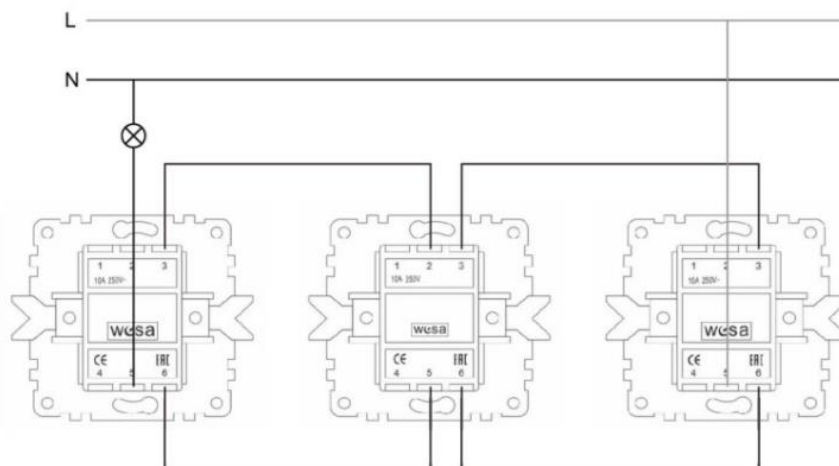

VCX sp. z o.o.

Plac Wolnica 13 lok.10 31-060 Kraków woj. Małopolskie

+48 515 999 919