

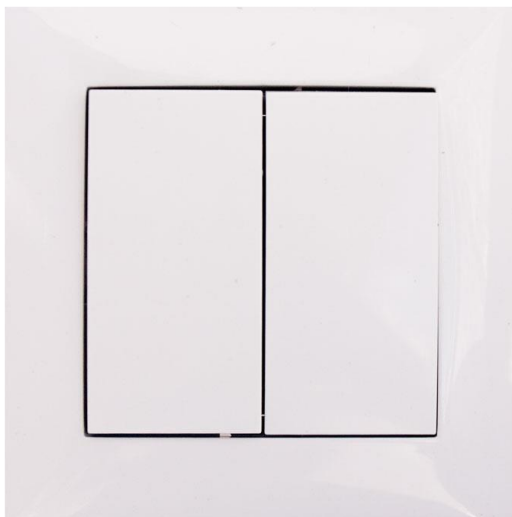

www.vcx.com.pl

**KARTA KATALOGOWA**  
**WESA LC-02 - ŁĄCZNIK INSTALACYJNY PODWÓJNY**



**Łącznik instalacyjny podwójny** – łącznik elektryczny przeznaczony do załączania i wyłączenia prądów roboczych w instalacjach niskiego napięcia, np. instalacji oświetleniowej.

**Łącznik instalacyjny podwójny** – wyposażony jest w podwójny przycisk, dokonuje łączenia dwóch obwodów, działa na zasadzie przełącznika (sprężyna nie odbija z powrotem po puszczeniu przycisku).

- Pasuje do standardowej puszki 60mm
- Zaciski gwintowane
- Możliwość zamontowania w systemie ramkowym

**OZNACZENIE I PAKOWANIE:**

numer katalogowy	seria	nazwa produktu	napięcie prądu pracy V	natężenie prądu pracy A	stopień ochrony
WESA02	LC	ŁĄCZNIK PODWÓJNY	230V	10A	IP 20

numer katalogowy	seria	nazwa produktu	opakowanie jednostkowe	kod EAN	opakowanie zbiorcze	kod EAN
WESA02	LC	ŁĄCZNIK PODWÓJNY	1 szt.	05906874479193	10 szt.	05906874479384



www.vcx.com.pl

### Informacje dotyczące bezpieczeństwa:

- Instalacja, konserwacja i ewentualna wymiana tego urządzenia musi być wykonywana wyłącznie przez wykwalifikowaną i uprawnioną osobę.
- Należy zastosować się do wszystkich odnośnych lokalnych, regionalnych i krajowych regulacji podczas instalacji, używania, konserwacji oraz wymiany urządzenia.
- Otwarcie lub jakakolwiek inna ingerencja w urządzenie powoduje utratę gwarancji.
- Obciążenia przekraczające wartości podane od Producenta mogą spowodować uszkodzenie samego urządzenia, jak i podłączonych układów elektrycznych.
- Eksploatacja i montaż urządzenia jest dozwolona wyłącznie z uwzględnieniem warunków zawartych w instrukcji i innych dokumentach dotyczących produktu.
- Przed przystąpieniem do pracy należy odłączyć zasilanie urządzenia.

### WYMIARY:

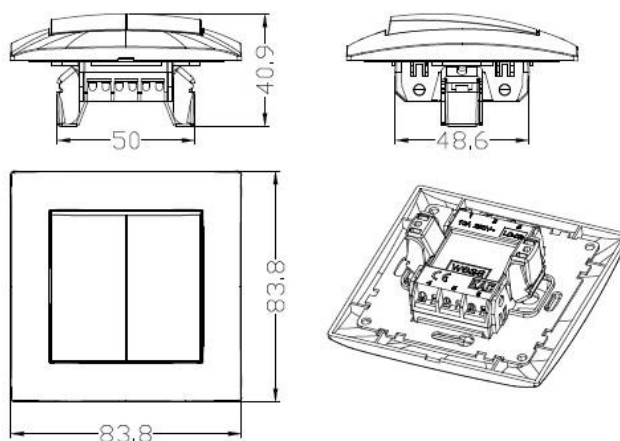

### SCHEMAT PODŁĄCZENIA:

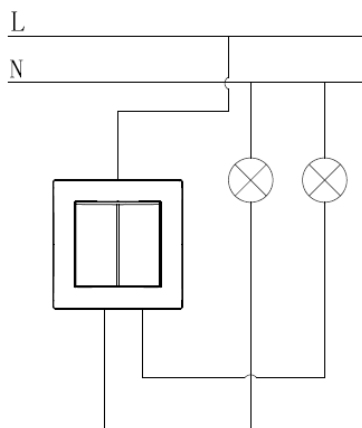



www.vcx.com.pl

## DATA SHEET WESA02 - DOUBLE INSTALLATION SWITCH

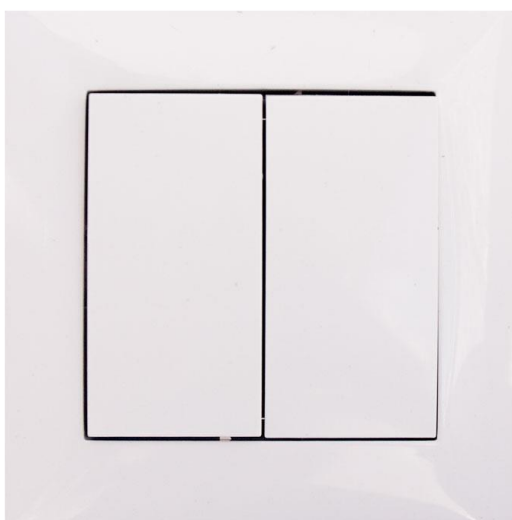

**Double installation switch** - an electrical switch designed to switch on and off operating currents in low-voltage installations, such as lighting installations.

**Double installation switch** - is equipped with a double pushbutton, performs the connection of two circuits, operates on the principle of a switch (the spring does not bounce back after releasing the button).

- Fits into a standard 60mm box
- Threaded terminals
- Can be mounted in a frame system

### Labeling and packaging

Catalog number	series	product name	operating current voltage V	Operating current A	degree of protection
WESA02	LC	DOUBLE SWITCH	230V	10A	IP 20

Catalog number	series	product name	packaging	EAN code	bulk package	EAN code
WESA02	LC	DOUBLE SWITCH	1 pcs.	05906874479193	10 pcs.	05906874479384



www.vcx.com.pl

### Safety information:

- Installation, maintenance and possible replacement of this appliance must only be carried out by a qualified and authorised person.
- All relevant local, regional and national regulations must be complied with when installing, using, maintaining and replacing the unit.
- Opening or otherwise tampering with the unit will void the warranty.
- Loads exceeding the values specified from the manufacturer may damage the device itself as well as the connected electrical systems.
- Operation and assembly of the device is only permitted in accordance with the conditions contained in the manual and other product documents.
- Disconnect the power supply to the appliance before starting work.

### DIMENSIONS:

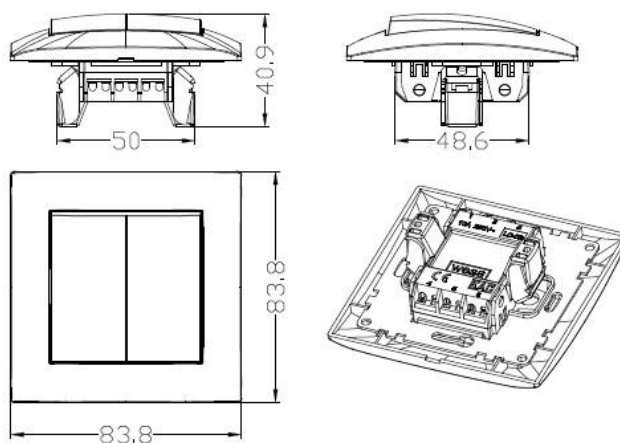

### CONNECTION DIAGRAM:

