



www.vcx.com.pl

## KARTA KATALOGOWA

### WESA LC 51 - RAMKA PIĘCIOKROTNA



**Ramka PIĘCIOKROTNA** – przeznaczona do montażu pięciu gniazd i łączników w układzie pionowym i poziomym.

### Oznaczenie i pakowanie

numer katalogowy	seria	nazwa produktu	opakowanie jednostkowe	kod EAN	opakowanie zbiorcze	kod EAN
LC 51	LC	RAMKA PIĘCIOKROTNA	1 szt.	5901122680468	10 szt.	5901122680475

### Informacje dotyczące bezpieczeństwa:

- Instalacja, konserwacja i ewentualna wymiana tego urządzenia musi być wykonywana wyłącznie przez wykwalifikowaną i uprawnioną osobę.
- Należy zastosować się do wszystkich odnośnych lokalnych, regionalnych i krajowych regulacji podczas instalacji, używania, konserwacji oraz wymiany urządzenia.
- Otwarcie lub jakakolwiek inna ingerencja w urządzenie powoduje utratę gwarancji.
- Obciążenia przekraczające wartości podane od Producenta mogą spowodować uszkodzenie samego urządzenia, jak i podłączonych układów elektrycznych.
- Eksploatacja i montaż urządzenia jest dozwolona wyłącznie z uwzględnieniem warunków zawartych w instrukcji i innych dokumentach dotyczących produktu.
- Przed przystąpieniem do pracy należy odłączyć zasilanie urządzenia.

### Wymiary

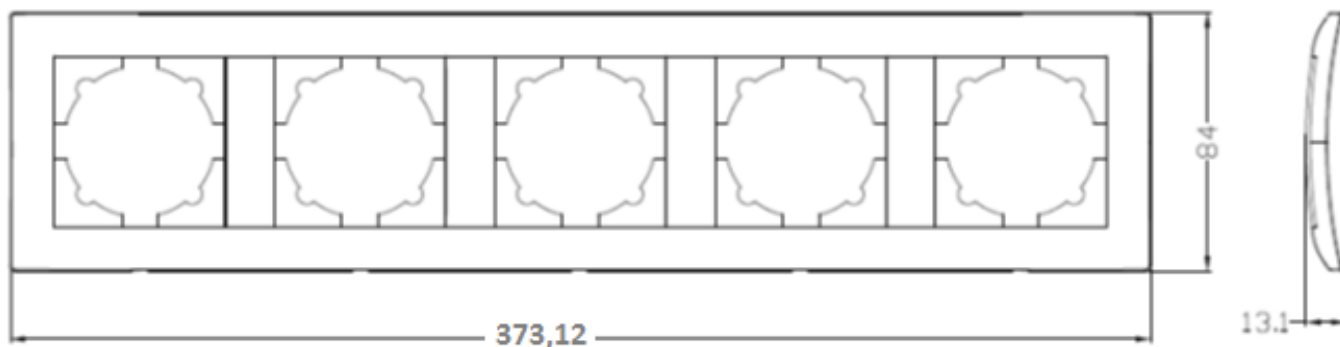



www.vcx.com.pl

## DATA SHEET

### WESA LC 51 - FIVE FRAME



**FIVE frame** - designed to mount five sockets and switches in vertical and horizontal.

### Labeling and packaging

catalog number	series	Product name	Unit packaging	EAN code	Bulk package	EAN code
LC 51	LC	Five frame	1 pcs	5901122680468	10 pcs	5901122680475

### **Safety information:**

- Installation, maintenance and possible replacement of this appliance must only be carried out by a qualified and authorised person.
- All relevant local, regional and national regulations must be complied with when installing, using, maintaining and replacing the unit.
- Opening or otherwise tampering with the unit will void the warranty.
- Loads exceeding the values specified from the manufacturer may damage the device itself as well as the connected electrical systems.
- Operation and assembly of the device is only permitted in accordance with the conditions contained in the manual and other product documents.
- Disconnect the power supply to the appliance before starting work.

### Dimensions

