



www.vcx.com.pl

KARTA KATALOGOWA

Ogranicznik przepięć fotowoltaiczny DC klasy T2 (C) 3P 1500V



- Dedykowane są do ochrony instalacji fotowoltaicznych.
- Wyposażone są w wizualny wskaźnik działania (zielony – ochrona, czerwony – brak ochrony).

Opis techniczny:

Klasa ochrony:	T2
Wykonanie:	warystorowe
Przyłącza max:	35mm ²
Maksymalne napięcie pracy:	Ucpv 1500V DC
Prąd próbny:	In(8/20) 20 kA
Prąd max:	Imax(8/20) 40 kA
Napięciowy poziom ochrony:	Up <5,5 kV
Temperatura składowania:	-30/+70°C
Temperatura otoczenia pracy:	-30/+50°C
Klasa szczelności:	IP 20



www.vcx.com.pl

Pakowanie i oznaczenia:

SERIA	NAZWA WYROBU	OPAKOWANIE	Nr KATALOGOWY
VCX-T2-DC	Ogranicznik przepięć fotowoltaiczny klasy T2 DC 3P 1500V	1 sztuka	DC C3P 1500V PV

Schemat podłączenia:

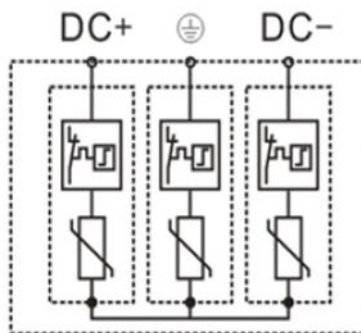

Wymiary:

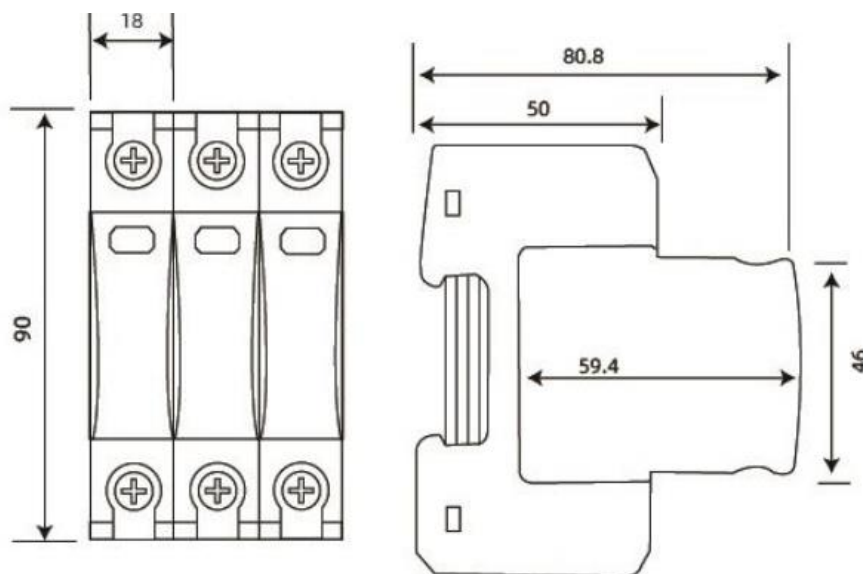

Informacje dotyczące bezpieczeństwa:

- Instalacja, konserwacja i ewentualna wymiana tego urządzenia musi być wykonywana wyłącznie przez wykwalifikowaną i uprawnioną osobę.
- Należy zastosować się do wszystkich odnośnych lokalnych, regionalnych i krajowych regulacji podczas instalacji, używania, konserwacji oraz wymiany urządzenia.
- Otwarcie lub jakkolwiek inna ingerencja w urządzenie powoduje utratę gwarancji.
- Obciążenia przekraczające wartości podane od Producenta mogą spowodować uszkodzenie samego urządzenia, jak i podłączonych układów elektrycznych.
- Eksploatacja i montaż urządzenia jest dozwolona wyłącznie z uwzględnieniem warunków zawartych w instrukcji i innych dokumentach dotyczących produktu.
- Przed przystąpieniem do pracy należy odłączyć zasilanie urządzenia.



www.vcx.com.pl

DATA SHEET

Photovoltaic surge protector DC class T2 (C) 3P 1500V



- They are dedicated to the protection of photovoltaic installations.
- They are equipped with a visual operational indicator (green- protection, red -no protection).

Technical description:

Protection class:	T2
Performance:	varistor type
Connections max:	35mm ²
Maximum working voltage:	U _{cpv} 1500V DC
Test current:	I _n (8/20) 20 kA
Max current:	I _{max} (8/20) 40 kA
Voltage protection level:	U _p <5,5 kV
Storage temperature:	-30/+70°C
Operating ambient temperature:	-30/+50°C
Leakage class:	IP 20



www.vcx.com.pl

Packaging and labeling:

SERIES	PRODUCT NAME	PACKAGING	CATALOGUE No.
VCX-T2-DC	Photovoltaic surge protector class T2 DC 3P 1500V	1 pcs.	DC C3P 1500V PV

Connection diagram:

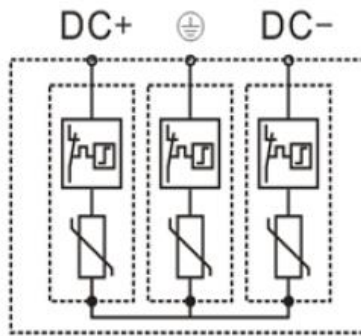

Dimensions:

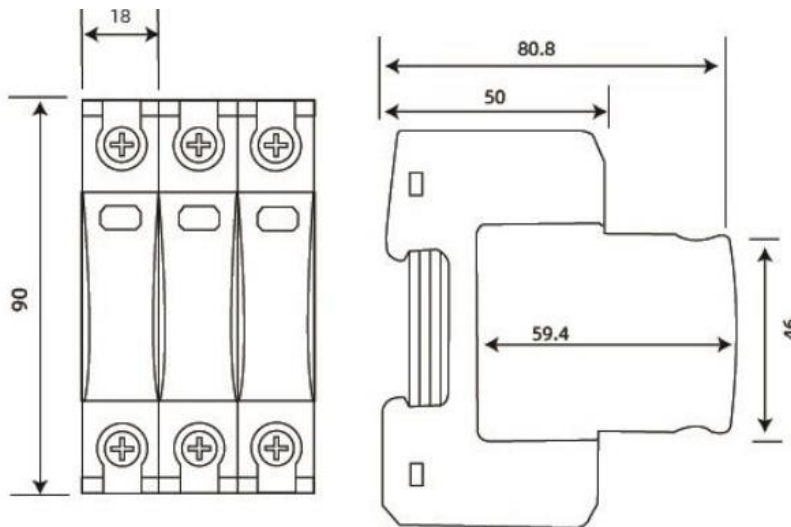

Safety information:

- Installation, maintenance and possible replacement of this appliance must only be carried out by a qualified and authorised person.
- All relevant local, regional and national regulations must be complied with when installing, using, maintaining and replacing the unit.
- Opening or otherwise tampering with the unit will void the warranty.
- Loads exceeding the values specified from the manufacturer may damage the device itself as well as the connected electrical systems.
- Operation and assembly of the device is only permitted in accordance with the conditions contained in the manual and other product documents.
- Disconnect the power supply to the appliance before starting work.