

## KARTA KATALOGOWA

### WESA LC 49C - RAMKA POTRÓJNA CZARNA

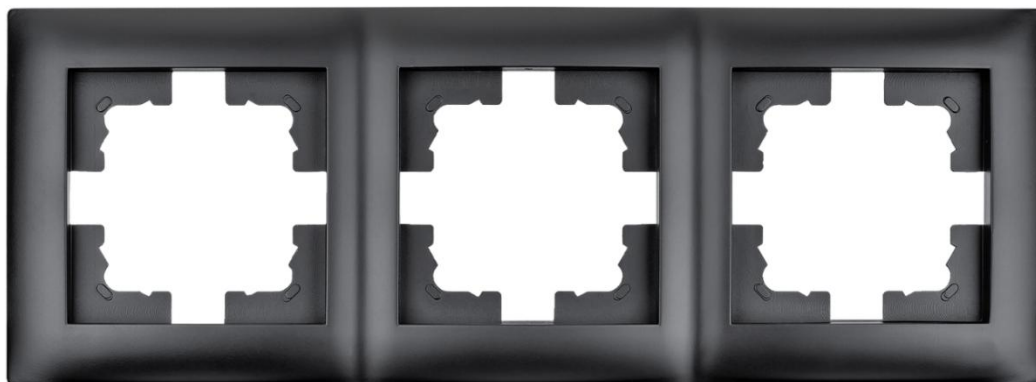

Ramka potrójna - przeznaczona do montażu trzech gniazd w układzie pionowym i poziomym.

## OZNACZENIE I PAKOWANIE

numer katalogowy	seria	Nazwa produktu	opakowanie jednostkowe	kod EAN	opakowanie zbiorcze	kod EAN
LC 49C	LC	RAMKA POTRÓJNA CZARNA	1 szt.	5905440093795	10 szt.	5905440093801

### Informacje dotyczące bezpieczeństwa:

- Instalacja, konserwacja i ewentualna wymiana tego urządzenia musi być wykonywana wyłącznie przez wykwalifikowaną i uprawnioną osobę.
- Należy zastosować się do wszystkich odnośnych lokalnych, regionalnych i krajowych regulacji podczas instalacji, używania, konserwacji oraz wymiany urządzenia.
- Otwarcie lub jakakolwiek inna ingerencja w urządzenie powoduje utratę gwarancji.
- Obciążenia przekraczające wartości podane od Producenta mogą spowodować uszkodzenie samego urządzenia, jak i podłączonych układów elektrycznych.
- Eksploatacja i montaż urządzenia jest dozwolona wyłącznie z uwzględnieniem warunków zawartych w instrukcji i innych dokumentach dotyczących produktu.
- Przed przystąpieniem do pracy należy odłączyć zasilanie urządzenia.

## WYMIARY

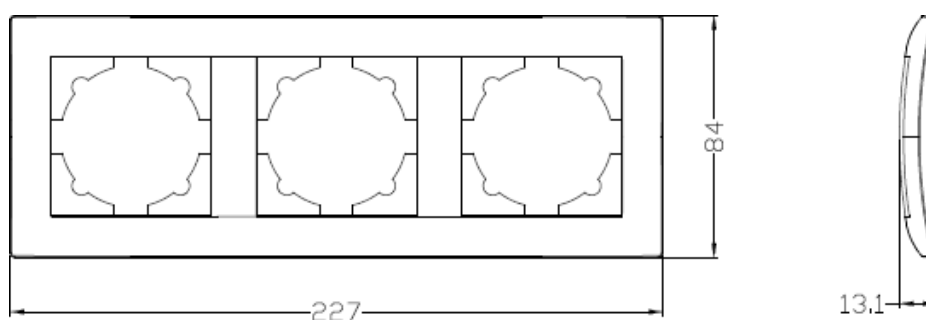

## DATA SHEET

### WESA LC 49C - TRIPLE FRAME BLACK

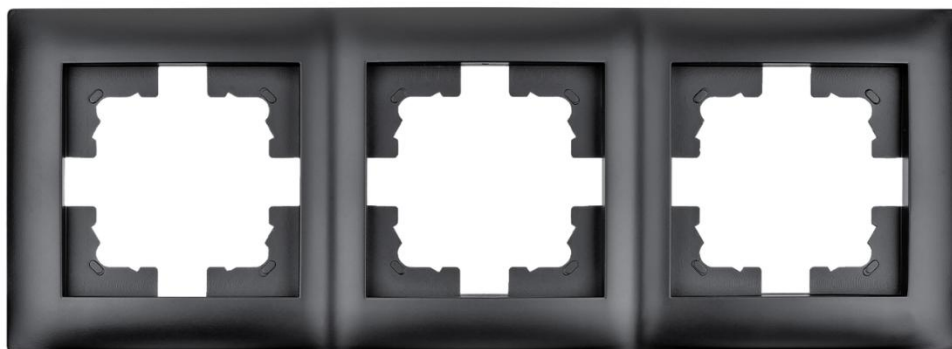

**Triple frame** – designed to mount three sockets and switches in a vertical and horizontal arrangement.

## LABELING AND PACKAGING

Catalog number	series	product name	unit packaging	EAN code	bulk package	EAN code
LC 49C	LC	TRIPLE FRAME BLACK	1 pcs.	5905440093795	10 pcs.	5905440093801

### **Safety information:**

- Installation, maintenance and possible replacement of this appliance must only be carried out by a qualified and authorised person.
- All relevant local, regional and national regulations must be complied with when installing, using, maintaining and replacing the unit.
- Opening or otherwise tampering with the unit will void the warranty.
- Loads exceeding the values specified from the manufacturer may damage the device itself as well as the connected electrical systems.
- Operation and assembly of the device is only permitted in accordance with the conditions contained in the manual and other product documents.
- Disconnect the power supply to the appliance before starting work.

## DIMENSIONS

